

Αρθρώσεις Countertrack (SX) από την **GKN Automotive**

Μόνο η GKN-Automotive μπορεί να το κάνει: κατοχυρωμένη με δίπλωμα ερευνητικής τεχνολογία αρμών αρχικού εξοπλισμού στη μεταγενέστερη αγορά.



Η τέλεια άρθρωση αντικατάστασης: Συμμορφούμενη με τον εξοπλισμό εργοστασιακής τοποθέτησης σε όλες τις ιδιότητες

Κατά την επιλογή μιας κατάλληλης άρθρωσης αντικατάστασης, είναι σημαντικό όλες οι ιδιότητες να συμμορφώνονται με εκείνες της άρθρωσης εργοστασιακής τοποθέτησης. Επομένως, ελέγξτε προσεκτικά:

Πρωτοποριακή τεχνολογία

- > Έχει επιτευχθεί η μέγιστη γωνία κάμψης της άρθρωσης εργοστασιακής τοποθέτησης;
- > Η άρθρωση αντικατάστασης έχει το ίδιο σχέδιο (μέγεθος, διάμετρος, βάρος);
- > Η άρθρωση αντικατάστασης μεταδίδει την ίδια ροπή σε κάθε γωνία διεύθυνσης;
- > Ποια είναι η συμπεριφορά θορύβου, κραδασμών και τραχύτητας υπό φορτίο;

Μόνο η άρθρωση αντικατάστασης από τον προμηθευτή του εργοστασιακού εξοπλισμού μπορεί να εκπληρώσει όλα αυτά τα χαρακτηριστικά απόδοσης ταυτόχρονα. Μόνο η GKN Automotive προσφέρει τη νέα τεχνολογία Countertrack στην ανεξάρτητη δευτερογενή αγορά ανταλλακτικών.

Δεκαετίες εμπειρίας

Η χρήση για πρώτη φορά ενός σύγχρονου συστήματος άρθρωσης σταθερής ταχύτητας στο Mini έκανε την GKN Automotive πρωτοπόρο τη δεκαετία του 1950. Κατά τη διάρκεια των επόμενων δεκαετιών, τα τεχνολογικά μας κέντρα ανέπτυξαν τη μία καινοτομία μετά την άλλη. Κάθε μία έφερε μαζί της μια βελτίωση στην απόδοση του οχήματος και την οδηγική άνεση.

Τεχνολογία Countertrack

Σταθερή άρθρωση Rzerra (άρθρωση RF)

- > Εύρος ροπής 900-4.600 Nm
- > Μέγιστη γωνία άρθρωσης 47°
- > Κυκλικοί αρμοί σφαιριδίων



Σταθερή άρθρωση γωνιακής επαφής (AC)

- > Εύρος ροπής 900-4.600 Nm
- > Μέγιστη γωνία άρθρωσης 47°
- > Ελλειπτικοί αρμοί σφαιριδίων



Σταθερή άρθρωση Countertrack (SX8)

- > Εύρος ροπής 2.900-5.100 Nm
- > Μέγιστη γωνία άρθρωσης 52°
- > Αρμοί σφαιριδίων σε σχήμα S



Αρθρώσεις GKN Countertrack – η αντίθεση είναι καλή!

Οι αρθρώσεις SX διακρίνονται από ένα χαρακτηριστικό προφίλ αρμού σε σχήμα S και από τους αντίθετες φοράς αρμούς σφαιριδίων - εξ ου και το όνομα «Countertrack».

Αυτός ο πρωτοποριακός σχεδιασμός καθιστά δυνατή τη μείωση της εσωτερικής τριβής, της θερμότητας και του μεγέθους, καθώς και την αύξηση της μεταδιδόμενης ροπής και της μέγιστης γωνίας λειτουργίας.



Αμετάβλητα χαρακτηριστικά οδήγησης με την άρθρωση SX

- > Γωνία λειτουργίας που αντιστοιχεί σε εκείνη της άρθρωσης εργοστασιακής τοποθέτησης
- > Πανομοιότυπη γεωμετρία για το σύστημα διεύθυνσης
- > Παρόμοια μέγιστη γωνία διεύθυνσης
- > Αμετάβλητη απόδοση με τις ίδιες διαστάσεις αρθρώσεων



α Άρθρωση αντικατάστασης: αλλαγμένα χαρακτηριστικά – χαμηλότερη γωνία διεύθυνσης

β SX από την GKN Automotive: αμετάβλητα χαρακτηριστικά οδήγησης

Κύρια χαρακτηριστικά της άρθρωσης SX8

- > Απορρόφηση/μετάδοση έως και 25% μεγαλύτερης ροπής λόγω του μειωμένου επιπέδου θερμοκρασίας
- > Μέγιστη γωνία λειτουργίας 52°
- > Οκτώ μπίλιες για ισχυρή εφαρμογή της αρχής αντίθετης περιστροφής
- > Ανθεκτικό και στιβαρό σύστημα σφράγισης TPE

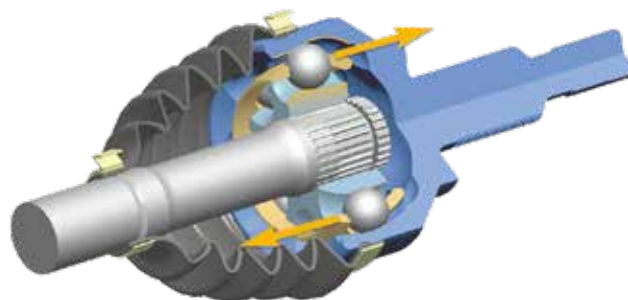

Το κίτρινο περίγραμμα δείχνει το προφίλ σε σχήμα S του αρμού των σφαιριδίων. Τα βέλη δείχνουν την αντίθετη κατεύθυνση ανοίγματος των αρμών σφαιριδίων στην άρθρωση Countertrack.

Σε σύγκριση με την άρθρωση Rzerra:

- > Απώλεια δύναμης μειωμένη κατά 50-60%
- > Μείωση βάρους κατά 15% με υψηλότερες τιμές απόδοσης
- > Μείωση μεγέθους κατά 8%
- > Σημαντικά μειωμένο επίπεδο θερμοκρασίας υπό φορτίο

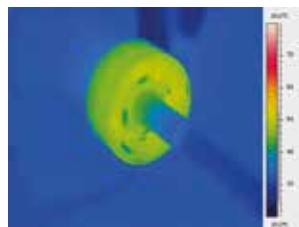

Countertrack

Ανάπτυξη θερμότητας κατά την επαφή σφαίρας-κλωβού (περίπου 52 °C)

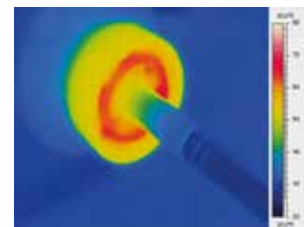

Rzerra

Ανάπτυξη θερμότητας κατά την επαφή σφαίρας-κλωβού (περίπου 68 °C)

GKN Automotive: ένας συνεργάτης για το μέλλον

- Παρέχουμε τις αρθρώσεις στον κατασκευαστή οχημάτων
- Μόνο ο προμηθευτής εργοστασιακού εξοπλισμού και ο σχεδιαστής μηχανικός ξέρουν όλες τις λεπτομέρειες
- Είμαστε ο μόνος προμηθευτής που μπορεί να συμπεριλάβει τις νέες τεχνολογίες αρθρώσεων σε πρώιμο στάδιο στη δευτερογενή αγορά ανταλλακτικών
- Οι προμηθευτές εκτός εργοστασιακής τοποθέτησης θα συνεχίσουν να μην είναι σε θέση να προμηθεύουν τις τελευταίες τεχνολογίες αρθρώσεων στη δευτερογενή αγορά ανταλλακτικών

Συνεχής ενημέρωση: www.gknautomotive.com

- Απευθείας πρόσβαση στον κατάλογο TecDoc
- Κατάλογοι PDF για λήψη
- Νέα για τα προϊόντα
- Επεκτάσεις προγραμμάτων, νέες εφαρμογές, νέα προϊόντα – Μάθετε πρώτοι από το ενημερωτικό δελτίο μας για τα προϊόντα. Εγγραφείτε σήμερα!

Αρθρώσεις SX (Τεχνολογία Countertrack)

α Άρθρωση αντικατάστασης με τροποποιημένα χαρακτηριστικά: η γωνία διεύθυνσης περιορίζεται από την άρθρωση στην πλευρά του τροχού. β Άρθρωση GKN SX: η γωνία κάμψης της είναι η ίδια με αυτήν για την άρθρωση εργοστασιακής τοποθέτησης. Η γεωμετρία του συστήματος διεύθυνσης παραμένει αμετάβλητη. Ο μόνος τρόπος να διατηρηθεί η αρχική μέγιστη γωνία διεύθυνσης και η πλήρης απόδοση με τις ίδιες διαστάσεις αρθρώσεων στο όχημα είναι να χρησιμοποιηθεί μία άρθρωση SX για την αντικατάσταση.

