



Hnacie hriadele s technológiou Ballspline

Komfortná a bezpečná jazda na ceste aj v teréne

Väčšina SUV sa dnes používa najmä na cestách, pričom kombinuje komfort osobného auta so základnými terénymi schopnosťami. Na dosiahnutie takejto kombinácie jazdných vlastností, pri ktorých pohyby kolies prevyšujú požiadavky kladené na štandardnú hnaciu polos, sa vyžaduje špeciálne navrhnuté zavesenie podvozka.

Ako popredný OE partner vyvinula spoločnosť GKN pôvodne polosi Ballspline pre modely Volvo XC90, XC60 a XC40, ktoré sú teraz dostupné aj na nezávislom trhu – **exkluzívne od GKN Automotive**.

Nová generácia polosí pre SUV:

- > Polosi identické s OE s integrovanou dĺžkovou kompenzáciou (Ballspline)
- > Prémiové riešenie pre špecifické požiadavky SUV vozidiel
- > Vysoký výkon v kompaktnom dizajne
- > Navrhnuté pre extrémne zdvihy a veľké montážne uhly
- > Konfigurácie dostupné s kĺbmi SX Countertrack®, ponúkané len GKN Automotive



Technológia OE pre trh náhradných dielov

Ballspline jednotka pre kompenzáciu dĺžky – maximálna účinnosť

- > Vysokopresný lineárny ložiskový systém
- > Axiálny posun bez vôle a súčasný prenos krútiaceho momentu
- > Vynikajúce NVH hodnoty
- > Extrémny zdvih až do 70 mm
- > Stabilita a presnosť aj pri vysokých rýchlostiach a intenzívnom zrýchlení/spomalení



Ballspline a SX Countertrack® – neporaziteľný tím

Kombinácia technológií Countertrack® SX a Ballspline predstavujú špičkové riešenie zvládajúce extrémne zanorenia aj veľké inštalačné uhly, to všetko vo veľmi kompaktnom dizajne.

Vo vozidlách s náročnými podmienkami na inštaláciu (ako napríklad v SUV vozidlách s montážnymi uhlami 10° alebo viac) sú hnacie polosi so zníženým zahrievaním a kompaktnou konštrukciou nenahraditeľnými komponentmi hnacej sústavy.

Riešenie hnacích polosí SX Ballspline používa na oboch koncoch kĺby Countertrack® SX. Vďaka tomu sa dosahujú uhly vychýlenia až do 52° na strane kolies a viac ako 35° na strane diferenciálu.

Konštrukcia kĺbu poskytuje maximálny výkon na minimálnom priestore a vďaka svojej výrazne lepšej účinnosti (o 50 – 60 % menšia strata energie v porovnaní s bežnými kĺbmi Rzeppa) pomáha znižovať emisie CO₂ aj spotrebu paliva.

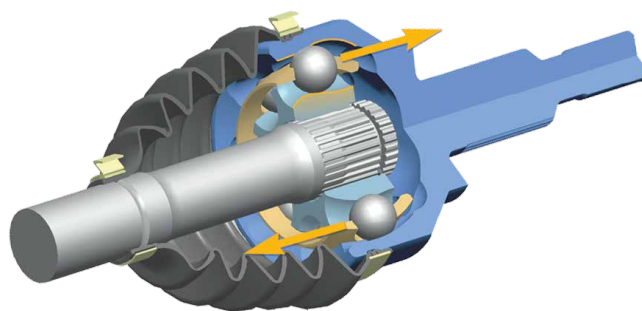

Kĺb SX dosahuje vysoký výkon vďaka princípu protibežne usporiadaných guľôčkových dráh. Guľôčkové dráhy sa otvárajú v opačných smeroch (označené žltými šípkami) a majú profil valivej plochy v tvare S (žltý obrys).

Naše predajné značky:



SPIDAT



GKN Driveline Service GmbH
Junkersring 63, 53844 Troisdorf, Germany
www.gknautomotive.com