



Pogonska vratila s tehnologijom Ballspline

Udobnost i sigurnost na cesti i izvan nje

Većina današnjih SUV-ova prvenstveno se upotrebljava u normalnom cestovnom prometu, idealno kombinirajući udobnost osobnog automobila s osnovnim terenskim sposobnostima. Za postizanje ove kombinacije voznih karakteristika, s pokretima kotača koji premašuju zahtjeve koji se postavljaju pred standardno bočno vratilo, potreban je posebno dizajniran ovjes.

Kao jedan od vodećih partnera za razvoj originalne opreme, GKN je izvorno razvio novu generaciju pogonskih vratila s tehnologijom Ballspline za modele Volvo XC90, XC60 i XC40, koja je sada dostupna i na neovisnom poslijeprodajnom tržištu – **ekskluzivno od GKN Automotive**.

Nova generacija pogonskih vratila za vozila SUV:

- > Identično pogonsko vratilo originalne opreme s integriranom kompenzacijom duljine kugličnog ležaja
- > Vrhunsko rješenje za specifične zahtjeve vozila SUV
- > Visoke izvedbe u najkompaktnijem dizajnu
- > Projektirano za ekstremne pomake i velike kutove ugradnje
- > Konfiguracije dostupne sa spojevima SX Countertrack®, nude se isključivo kao kombinacija GKN Automotive.



Tehnologija originalne opreme za poslijeprodajno tržište

Jedinica kretanja Ballspline – proizvod najveće učinkovitosti

Jedinica kretanja Ballspline visokoprecizni je linearni ležaj. Kuglice se kreću između duboko izrezanih profila dvaju profilnih vratila.

To omogućuje aksijalni pomak bez zazora i istodobni prijenos okretnog momenta.

Glavne značajke:

- > Izvrsne izvedbe NVH (NVH = buka, vibracije, grubost)
- > Ekstremna duljina pomaka do 70 mm
- > Velika točnost i stabilnost, čak i pri velikim brzinama i velikom ubrzanju ili usporavanju



Ballspline i SX Countertrack® – snažan tim

Kombinacija tehnologija Countertrack® SX i Ballspline predstavlja vrhunsko rješenje za ekstremne mogućnosti kretanja i velike kutove ugradnje, sve u vrlo kompaktnom dizajnu.

U vozilima sa zahtjevnim uvjetima ugradnje (kao što su vozila SUV s kutovima ugradnje od 10° ili više), bočna vratila sa smanjenim stvaranjem topline i kompaktnim dizajnom ključne su komponente pogonskog sklopa.

Rješenje bočnog vratila SX Ballspline upotrebljava spoj Countertrack® SX na oba kraja. To omogućuje kutove otklona do 52° na strani kotača i preko 35° na strani diferencijala.

Dizajn spoja pruža maksimalne izvedbe u minimalnom prostoru, a njegova značajno poboljšana učinkovitost (50 – 60% manji gubitak energije u usporedbi s konvencionalnim spojevima Rzeppa) pomaže u smanjenju emisija CO₂ i potrošnje goriva.

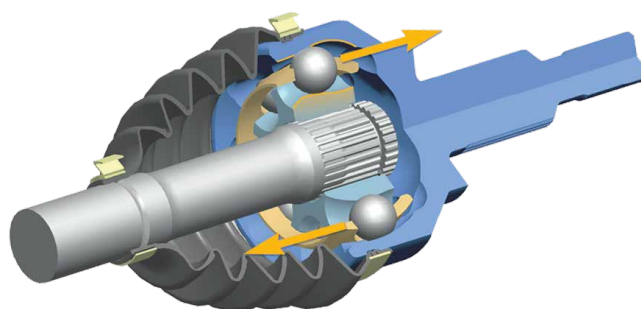

Spoj SX postiže svoje visoke izvedbe uporabom principa suprotne staze. Staze za kuglice otvaraju se u suprotnim smjerovima (označeno žutim strelicama) i imaju profil u obliku slova S (žuta kontura).

Naše prodajne robne marke:



GKN Driveline Service GmbH
Junkersring 63, 53844 Troisdorf, Germany
www.gknautomotive.com