

> Experience better



Samo mi prinašamo patentirano tehnologijo originalne opreme na trg poprodajnih storitev.

Št. 1

v tehnologiji pogonskih gredi in homokinetičnih zglobov od 50. let prejšnjega stoletja

90 %

svetovnih proizvajalcev vozil se zanaša na tehnologijo GKN

Več kot 100 milijonov

vozil na cestah uporablja tehnologijo GKN Automotive

> 400 milijonov

kardanskih gredi proizvedenih v zadnjih 5 letih



Nespremenjena vozna zmogljivost s tehnologijo originalne opreme GKN Automotive

Stranske gredi

- Naša nova generacija stranskih gredi je rezultat naših nenehnih prizadevanj pri raziskovanju in razvoju novih metod optimizacije izdelkov.
- Tehnologija originalne opreme je ključnega pomena za optimalno vožno vedenje, vendar je pogosto ni mogoče opaziti od zunaj.

Tehnologija zglobov SX

- Odklonski kot originalne opreme do 52° – samo s patentirano tehnologijo GKN.
- Ohranite vse lastnosti originalne opreme tudi po popravilih: enaka geometrija krmiljenja, največji kot krmiljenja in zmogljivost z enakimi dimenzijami zgloba.

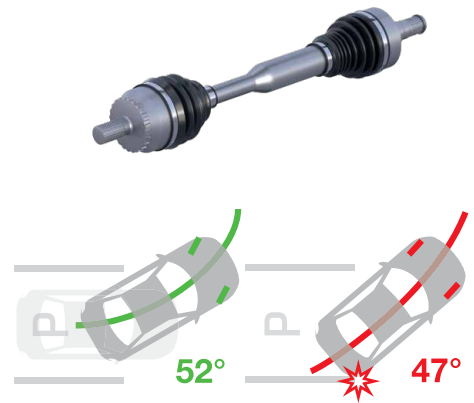

Tehnologija Ballspline

- Ekstremni potopni hod 70 mm in več, ne glede na odklonski kot.
- Visoka natančnost in stabilnost tudi pri visokih hitrostih in velikem pospeševanju ali zaviranju.



Tehnologija Face Spline

- Tesno vgrajena tehnologija Face Spline je kompaktnjša in lažja od pogonskih zglobov z zatičnimi povezavami.
- Široko sprednje ozobje po celotni površini zgloba lahko pomaga pri prenosu do 50 odstotkov večjega navora.
- Stožec zgloba in pritrdilni vijak omogočata povezavo s pestom kolesa brez zračnosti in centrično povezavo ter olajšata vgradnjo.



Vzdolžne gredi

- Minimalni hrup in obremenitev z vibracijami.
- Za trčenje optimizirane gredi v skladu s specifikacijami originalne opreme: V primeru trka lahko tehnologija GKN absorbira kompresijske sile. To znatno zmanjša tveganje, da se gred zlomi in vstopi v notranjost vozila.



Kompleti manšet

- Popolno prileganje
- Guma ali TPE v skladu s specifikacijami originalne opreme
- Popolna dodatna oprema, specifična za vozilo, vključno z vijaki osi, mastjo, maticami in potrebnimi zategovalnimi jermeni
- Široka tržna pokritost



Vzmeti

- Enake dimenzije in zasnova kot originalne vzmeti za ohranjanje vozne zmogljivosti in varnosti.
- Enostravna prepoznavna z barvnimi kodami v katalogu in varna namestitve s pomočjo oznak smeri vgradnje.



Črpalke krmilnega mehanizma/servo krmiljenja

- Tehnični nasveti TechTips v dokumentaciji TecDoc in v embalaži omogočajo lažjo namestitvev.
- Skladno s specifikacijami originalne opreme, kar zagotavlja enako udobje in varnost pri vožnji.
- Jarmovi drogi so po potrebi vključeni v obseg dobave.

