



Pogonska vratila s tehnologijom kugličnog ožlebljenja

Udobnost i bezbednost na putu i van njega

Većina terenskih vozila se u današnje vreme prevashodno koristi u uobičajenom drumskom saobraćaju, gde se očekuju udobnost putničkog automobila i osnovne terenske mogućnosti. Da bi se postigao ovaj spoj voznih karakteristika s pokretima točkova koji prevazilaze zahteve postavljene pred standardno bočno vratilo, potrebno je posebno osmišljeno vešanje.

Kao jedan od vodećih partnera za razvoj originalne opreme, GKN je prvobitno razvio novu generaciju pogonskih vratila s tehnologijom kugličnog ožlebljenja za modele Volvo XC90, XC60 i XC40, koja su sada dostupna i na nezavisnom postprodajnom tržištu – **ekskluzivno od kompanije GKN Automotive.**

Nova generacija pogonskih vratila za terenska vozila:

- > U sklopu originalne opreme s integrisanom kompenzacijom dužine kugličnih ležajeva
- > Kao vrhunsko rešenje za specifične zahteve terenskih vozila
- > Visokih performansi u najkompaktnijem izdanju
- > Osmišljeni za ekstremna pomeranja i velike ugradne uglove
- > Konfiguracije su dostupne sa SX Countertrack® zglobovima koji se nude samo kao GKN Automotive kombinacija.



Tehnologija originalne opreme za postprodajno tržište

Uranjajuća jedinica s kugličnim ožlebljenjem – proizvod najviše efikasnosti

Uranjajuća jedinica s kugličnim ožlebljenjem je linearni ležaj visoke preciznosti. Njegove kuglice se kreću između duboko urezanih profila dva dela vratila.

Time se omogućava aksijalno pomeranje bez zazora i istovremeni prenos obrtnog momenta.

Glavne karakteristike:

- > Odlične performanse pod uticajem buke, vibracija i hrapavosti
- > Ekstremna dužina pomeranja do 70 mm
- > Izuzetna tačnost i stabilnost, čak i pri velikim brzinama i velikom ubrzanju ili usporavanju



Kuglično ožlebljenje i SX Countertrack® – jak spoj

Kombinacija tehnologija Countertrack® SX i kugličnog ožlebljenja predstavlja vrhunsko rešenje za ekstremne mogućnosti uranjanja i velike ugradne uglove u jednom veoma kompaktnom izdanju.

U vozilima sa zahtevnim uslovima ugradnje (kao što su terenska vozila s ugradnim uglovima od 10° ili većim), bočna vratila sa smanjenim stvaranjem toplote u kompaktnom izdanju predstavljaju neophodan sastavni deo pogonskog sklopa.

Rešenje bočnog vratila SX s kugličnim ožlebljenjem koristi Countertrack® SX zglob na oba kraja. Time se omogućavaju uglovi defleksije do 52° na strani točka i preko 35° na strani diferencijala.

Dizajn zgloba pruža maksimalne performanse u minimalnom prostoru, a njegova značajno poboljšana efikasnost (uz 50-60% manji gubitak energije u poređenju s konvencionalnim Rzeppa zglobovima) pomaže u smanjenju emisije CO₂ i potrošnje goriva.

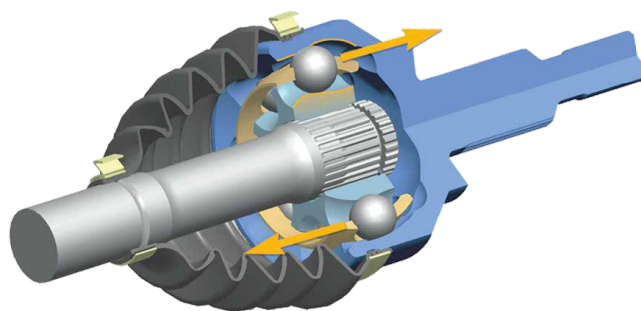

SX zglobom se ostvaruju visoke performanse zahvaljujući načelu suprotnog hoda. Kuglične staze se otvaraju u suprotnim smerovima (označeni strelicama žute boje), a profil im je u obliku latiničnog slova S (označen konturom žute boje).

Naše prodajne marke:



GKN Driveline Service GmbH
Junkersring 63, 53844 Troisdorf, Germany
www.gknautomotive.com