

> Spürbar besser



Nur wir bringen patentierte OE-Technologie in den Ersatzteilmarkt!

#1

in Antriebswellen- und CV-Gelenktechnologie
seit den 1950er Jahren

90 %

der weltweiten Fahrzeughersteller vertrauen
auf die GKN Technologien

Mehrere 100 Millionen

Fahrzeuge sind mit Technologien von
GKN Automotive unterwegs

> 400 Millionen

produzierte Gelenkwellen
in den letzten 5 Jahren



www.gknautomotive.com

Unveränderte Fahreigenschaften durch OE-Technologie von GKN Automotive

Seitenwellen

- Unsere neue Generation von Seitenwellen ist das Ergebnis unserer fortwährenden Aktivitäten zur Erforschung und Entwicklung neuer Methoden zur Produktoptimierung.
- OE-Technologie ist entscheidend für optimales Fahrverhalten, aber häufig von außen nicht zu erkennen.

SX Gelenktechnologie

- OE-Beugewinkel von bis zu 52° nur mit der patentierten GKN-Technologie
- Erhalt aller OE-Eigenschaften auch nach der Reparatur: identische Lenkgeometrie, max. Lenkeinschlag und Leistungsvermögen bei gleichen Gelenkabmessungen.

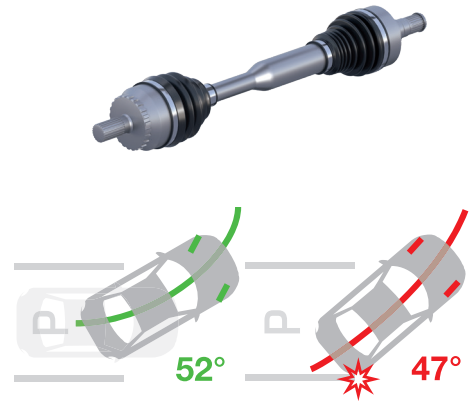

Ballspline Technologie

- Extreme Verschiebelänge von 70 mm und mehr, unabhängig vom Beugewinkel.
- Hohe Genauigkeit und Stabilität, auch bei hohen Geschwindigkeiten und hoher Beschleunigung bzw. Verzögerung.

Face Spline Technologie

- Die hochintegrierte Face Spline Technologie ist kompakter und leichter als Antriebsgelenke mit Zapfenverbindungen.
- Durch die breite Frontverzahnung über die gesamte Fläche der Stirnseite können um bis zu 50 Prozent höhere Drehmomente übertragen werden.
- Der Gelenkkonus und eine Befestigungsschraube sorgen für eine spielfreie, zentrierte Verbindung zur Radnabe und eine einfache Montage.

Längswellen

- Geringstmögliche Geräusch- und Schwingungsbelastung
- Crash-optimierte Wellen nach OE-Spezifikation: Stauchungen bei Unfällen können durch die GKN Technologie aufgenommen werden. Die Wahrscheinlichkeit, dass die Welle bricht und in den Fahrzeuginnenraum eintritt, kann so signifikant verringert werden.

Manschettensätze

- Exakte Passform
- Material Gummi oder TPE nach OE-Vorgabe
- Komplettes, fahrzeugspezifisches Zubehör inklusive Achsschrauben, Fett, Muttern und den erforderlichen Spannbändern
- Hohe Marktabdeckung

Fahrwerksfedern

- Gleiche Abmessungen und Bauart wie OE-Federn sorgen für den Erhalt der Fahreigenschaften und -sicherheit.
- Einfache Identifikation durch Farbcodierungen im Katalog und sichere Montage durch Markierung der Einbaurichtung.

Lenkgetriebe/Lenkhefepumpen

- TechTips in TecDoc und in der Verpackung unterstützen den reibungslosen Einbau.
- Entsprechen den OE-Spezifikationen und bieten damit gleichen Fahrkomfort und -sicherheit.
- Spurstangen sind bedarfsgerecht im Lieferumfang enthalten.

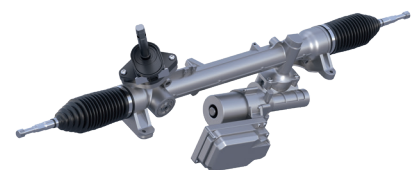
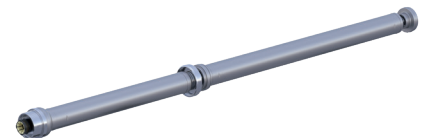

Unsere Vertriebsmarken:

